



- ▶ CLIP top BLUMOTION | CLIP top – cerniere
- ▶▶ Applicazione per ante sottili

Cerniera per ante sottili

Webcode

DQGT1A



- Cerniera per ante da 8–14 mm
- Il sistema di fissaggio EXPANDO T per i materiali più diversi
- CLIP top BLUMOTION con BLUMOTION integrato (con disattivazione)
- CLIP top con o senza autoscatto (molla)
- Protrusione 0 (per mobili con cassetti o ripiani estraibili interni)
- Angolo di apertura 110°
- Regolazione tridimensionale del frontale
- Montaggio e smontaggio dell'anta sul/dal corpo mobile senza attrezzi

Applicazione

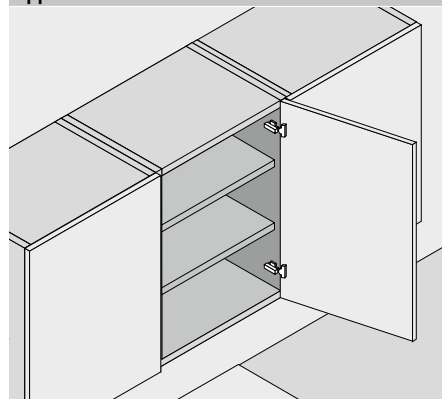

Informazioni per l'ordine

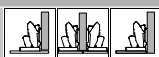

Fondello		<input type="checkbox"/> EXPANDO T		Art. N°
Cerniera	Molla	Colore		
CLIP top BLUMOTION	●	NI ONS		71B453T
CLIP top	●	NI		71T453T
CLIP top	○	NI		70T453T.TL
● Con molla		NI	Nichelato	
○ Senza molla		ONS	Nero onice	

Le diverse situazioni di battuta si conseguono tramite posizioni di fissaggio con viti corrispondenti

Campo di applicazione – EXPANDO T

EXPANDO T è adatto per il fissaggio degli accessori Blum su materiali per frontali sottili nella realizzazione di mobili

Con una sufficiente stabilità e robustezza è possibile impiegare materiali per frontali a partire da uno spessore di 8 mm

Campo di applicazione e suggerimenti per la lavorazione

Materiali testati da Blum	Resistenza a trazione trasversale (N/mm²)	Coppia di serraggio minima (Nm)
Pannello di truciolato	> 0.40	1.5
MDF	> 0.60	1.5
HDF		2
HPL		2
Materiali minerali		2
Granito naturale Nero Assoluto		3
Pietra artificiale agglomerato di quarzo		3
Pannelli in ceramica		3

Accessori

Placchetta braccio cerniera			
Stampa	Logo	Colore	Art. N°
Senza stampa	–	NI ONS	70.4503
Stampato	Blum	NI	70.4503.BP

Esclusione di responsabilità

Blum declina qualsiasi responsabilità in merito all'utilizzo di EXPANDO T in combinazione con materiali non indicati o in combinazione con accessori di altri produttori

Consigliamo di far realizzare il montaggio da un mobiliere esperto

Nota

Se si combinano le cerniere CLIP top BLUMOTION e CLIP top con molla su ante piccole e leggere fino a circa 300 mm di larghezza, si consiglia una prova di battuta. La combinazione è sconsigliata in caso di ante di larghezza maggiore.

Accessori – generali

Limitatore angolo di apertura		
Angolo di apertura	Colore	Art. N°
85°	Grigio scuro	70T4503
92°	R7037	70T4503.09
R7037 RAL 7037 grigio polvere		

TIP-ON per ante			
Versione	Cerniera	Molla	Art. N°
Versione corta	CLIP top	○	956.1004
Versione lunga	CLIP top	○	956A1004
Versione lunga	CLIP top	●	956A1006
● Con molla		○ Senza molla	

Placchetta di copertura del fondello		
Cerniera	Colore	Art. N°
CLIP top BLUMOTION	NI ONS	70T4504
CLIP top	NI	70T4504
NI Nichelato	ONS Nero onice	

Cerniera per ante sottili

Webcode
 DQGT1A

Progettazione

Quote delle cerniere e calcolo delle fughe nella predisposizione di fabbrica (distanza piastrina di premontaggio = 0 mm)

Protrusione dell'anta con apertura a 90°

Battuta con sormonto

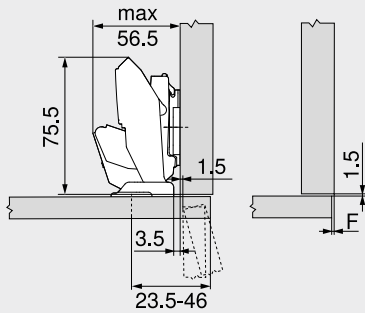
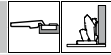

F Fuga

Battuta mediana

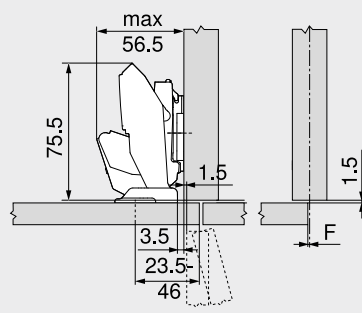
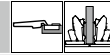

F Fuga

Battuta interna

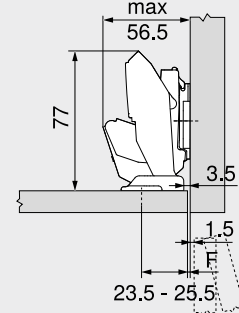
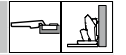

Arretrare la posizione di fissaggio della piastrina di premontaggio dello spessore dell'anta +1.5 mm
 F Fuga

Posizioni di fissaggio

MD	Battuta frontale FA (mm)																	
	-3.5	-3	-2.5	-2	-1.5	-1	2.5	4	5.5	7	8.5	10	11.5	13	14.5	16	17.5	19
0	23.5	24	24.5	25	25.5	26	29.5	31	32.5	34	35.5	37	38.5	40	41.5	43	44.5	46
3	26.5	27	27.5	28	28.5	29	32.5	34	35.5	37	38.5	40	41.5	43	44.5	46		
6	29.5	30	30.5	31	31.5	32	35.5	37	38.5	40	41.5	43	44.5	46				
9	32.5	33	33.5	34	34.5	35	38.5	40	41.5	43	44.5	46						

MD Distanza piastrina di premontaggio (mm)

Posizioni di fissaggio

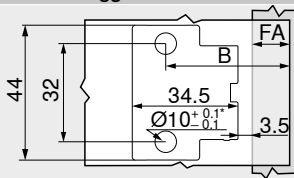

B Posizione di fissaggio
 B = FA + 27 mm
 FA Battuta frontale
 * Pietra e ceramica +0.2/-0.1 mm

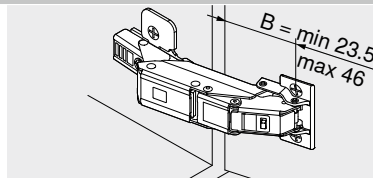

B Posizione di fissaggio

Regolazione

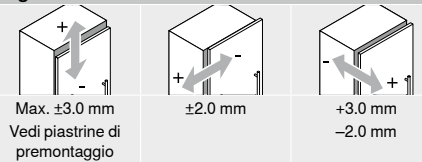

Profondità di foratura

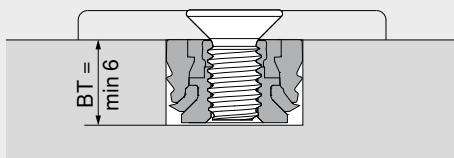

BT Profondità di foratura

Distanza piastrine di premontaggio MD – corpo mobile lato cerniera a parete

SWD (mm)	Spessore del frontale FD (mm)						
	8	9	10	11	12	13	14
15							
16							
17							
18							
19							
20							

SWD Spessore fianco corpo mobile
 Piastrina di premontaggio con distanza MD 0 mm possibile
 Piastrina di premontaggio con distanza MD 3 mm necessario
 Piastrina di premontaggio con distanza MD 6 mm necessario

Consigli

Panoramica – CLIP top BLUMOTION CLIP top – cerniere	75	Panoramica – TIP-ON per ante	185	Ulteriori informazioni tecn.	662
Piastrine di premontaggio	156	Suggerimenti per la lavorazione ed esclusione di responsabilità – EXPANDO T	555	Montaggio, smontaggio e regolazione	
Accessori – placchetta braccio cerniera	164	Sistema di fissaggio per frontali sottili – EXPANDO T	554	Short-URL	
Accessori – generali	166	Panoramica – BLUMOTION per ante	561	www.blum.com/a210	

